

オンライン請求システム 操作手順書

【初期設定② ～ネットワーク設定～】

<IP-VPN 接続>

Windows 11 編









<福祉事務所の皆様へ>

・本資料は医療扶助のオンライン資格確認の対応にあたって、福祉事務所システム（統合専用端末）をオンライン請求回線に接続する際の操作手順の参考としてください。

・なお、記載内容はレセプトのオンライン請求時のものとなりますので、設定の参考としてご活用ください。

本文中の記号の意味

本文中で使用している記号の意味について以下に示します。

 注意	システムの操作上または処理の手続き上において、特に注意していただきたい事項を記載しています。記載内容を必ずお読みください。
 補足	システムの操作上または処理の手続き上において、参考にしていただきたい事項を記載しています。必要に応じてお読みください。
 参照	関連情報が記載されている参照先を示します。
 医科	「医科」に関係した情報であることを示します。
 DPC	「DPC」に関係した情報であることを示します。
 歯科	「歯科」に関係した情報であることを示します。
 薬局	「薬局」に関係した情報であることを示します。
 サポートデスク	サポートデスクの連絡先を示します。
 ヘルプデスク	ヘルプデスクの連絡先を示します。

目次

1	ネットワーク機器とパソコンを接続する	1
1.1	B フレッツまたはフレッツ光ネクストを利用して接続する場合.....	1
1.2	フレッツ ADSL を利用して接続する場合	2
2	ネットワーク接続を設定する	3
2.1	フレッツ光ネクスト、フレッツ ADSL を利用する場合.....	3
3	ネットワークに接続する	10
3.1	ネットワークに接続する.....	10
3.2	ネットワークを切断する.....	12

1 ネットワーク機器とパソコンを接続する

オンライン請求を開始するためには、はじめにネットワーク機器とパソコンの接続を行います。

閉域 IP 網を利用して IP-VPN 接続する場合、フレッツ光ネクストを利用して接続する方法 (P.1)、フレッツ ADSL を利用して接続する方法 (P.2) があります。

1.1 フレッツ光ネクストを利用して接続する場合

パソコンに LAN ポートがあることを確認してください。

以下の例は、ONU（光終端装置）とパソコンを接続する場合です。

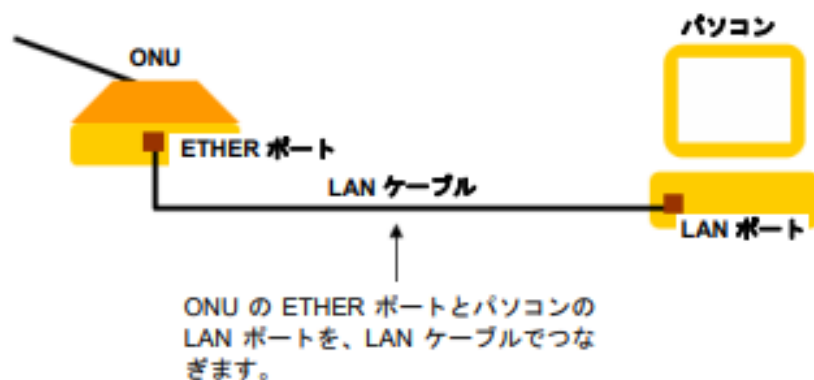

参照 ネットワークの設定方法の詳細は、「2 ネットワーク接続を設定する」(P. 3) を参照してください。

1.2 フレッツ ADSL を利用して接続する場合

パソコンに LAN ポートがあることを確認してください。

以下の例は、モジュラージャックと ADSL モデムとパソコンを接続する場合です。

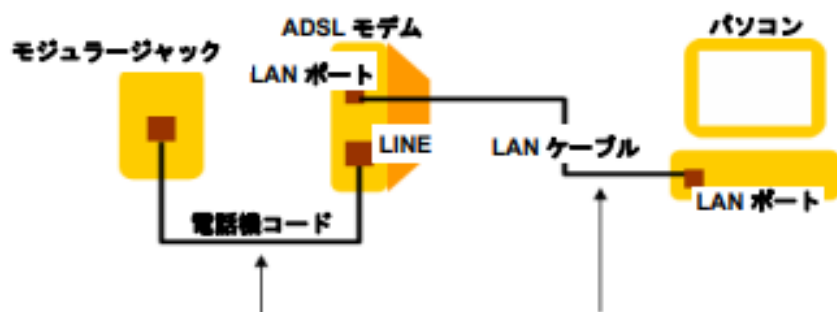

モジュラージャックと ADSL モデムの接続口 (LINE など) を、電話機コードでつなぎます。

ADSL モデムの LAN ポートとパソコンの LAN ポートを、LAN ケーブルでつなぎます。

参照 ネットワークの設定方法の詳細は、「2 ネットワーク接続を設定する」(P. 3)を参照してください。

2 ネットワーク接続を設定する

2.1 フレッツ光ネクスト、フレッツ ADSL を利用する場合

ここでは、Windows 11 で「フレッツ光ネクスト」、「フレッツADSL」回線を利用して IP-VPN接続する設定手順例について説明します。



1. **【スタート】ボタンをクリックします。**
「スタートメニュー」画面が表示されます。



2. 「設定」をクリックします。

「設定」画面が表示されます。



3. 「ネットワークとインターネット」を選択し、「ダイヤルアップ」をクリックします。

「ダイヤルアップ」画面が表示されます。



4. 「新しい接続を設定する」をクリックします。

「接続またはネットワークのセットアップ」画面が表示されます。



5. 「インターネットに接続します」を選択し、【次へ】ボタンをクリックします。

「インターネットへの接続」画面が表示されます。

補足

実際には、オンライン請求用の IP-VPN 網に接続され、インターネットには接続されません。



6. 「新しい接続をセットアップします」をクリックします。

「インターネットへの接続」画面が表示されます。

補足

この画面が表示されない場合は、手順7 (P.5) へ進んでください。



7. 「いいえ、新しい接続を作成します」を選択し、【次へ】ボタンをクリックします。

補足

この画面が表示されない場合は、手順8 (P.6) へ進んでください。



8. 「ブロードバンド (PPPoE)」をクリックします。

「インターネットサービスプロバイダー (ISP) の情報を入力します」画面が表示されます。

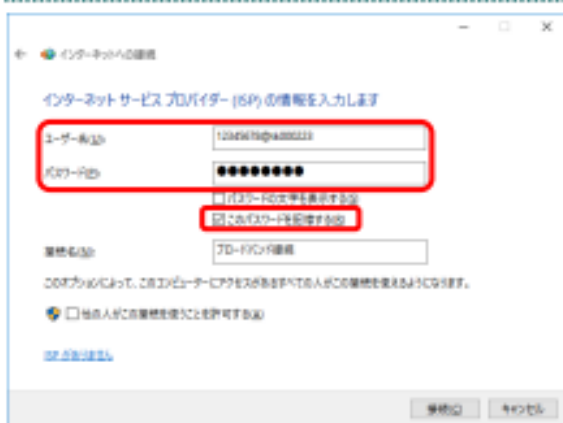

9. 接続に必要な情報を入力し、「このパスワードを記憶する」にチェックを入れます。

補足

「ユーザー名」と「パスワード」には、同封の「オンライン請求ユーザ設定情報 (回線接続に関する情報)」に記載されている「ネットワーク ID」と「ネットワークパスワード」を半角英数字で入力します。

注意

ネットワーク ID、ネットワークパスワードに含まれているアルファベットは、大文字と小文字に注意して、半角文字で入力してください。

(例)

ネットワーク ID : 12345678@tk123456
(数字 8 桁 + @ + tk または os + 数字 6 桁)

ネットワークパスワード : A1b2C3d4
(数字と大小英文字 8 桁の組合せ)

ネットワークIDの新規発行/
再発行の手続きは「オンライン請求回線の接続手順」P4を確認してください。



10. 「接続名」に「オンライン請求」と入力し、【接続】ボタンをクリックします。

接続メッセージが表示されます。

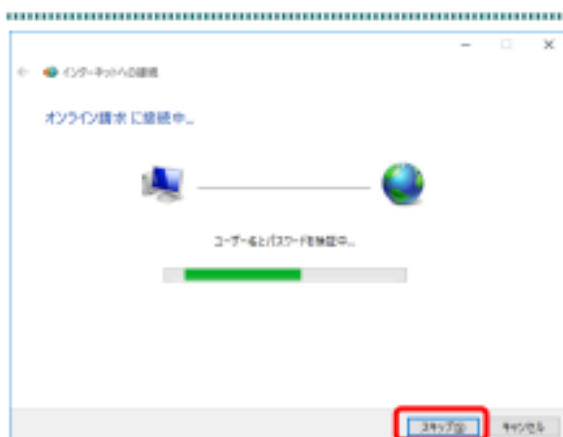

11. 【スキップ】 ボタンをクリックします。

接続の使用準備が完了します。



補足

「エラー-XXXにより接続に失敗しました」画面が表示された場合は、「接続をセットアップします」をクリックしてください。



12. 【閉じる】 ボタンをクリックします。

「ネットワークとインターネット」画面に戻ります。



13. 「ネットワークとインターネット」をクリックします。

「ネットワークとインターネット」画面が表示されます。



14. 「ネットワークの詳細設定」をクリックします。

「ネットワークの詳細設定」画面が表示されます。



15. 「ネットワークアダプター オプションの詳細」をクリックします。

「ネットワーク接続」画面が表示されます。

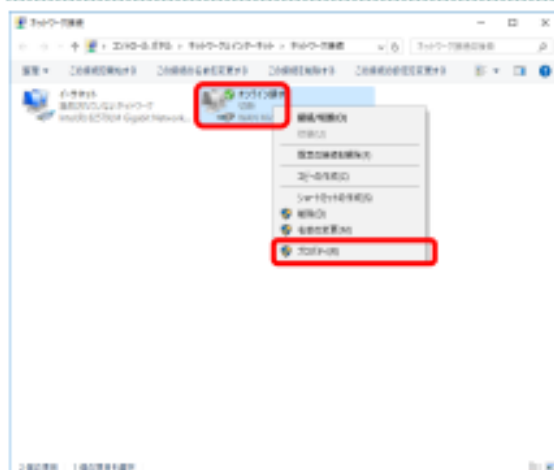

16. 「オンライン請求」の枠内で右クリックし、「プロパティ」を選択します。

「オンライン請求のプロパティ」画面が表示されます。



17. 「オプション」タブを選択し、「切断するまでの待ち時間」を「10分」に設定し、【OK】ボタンをクリックします。

「オンライン請求のプロパティ」画面が閉じます。



18. 右上の【×】(閉じる) ボタンをクリックして、デスクトップに表示している画面を全て閉じます。

3 ネットワークに接続する

補足

以下に記載されているネットワークへの接続、切断の手順は、オンライン請求設定時に電子証明書をダウンロードする場合、および導通試験でパソコンの設定状況を確認する場合等、オンライン請求ネットワークに接続する場合に参照してください。

3.1 ネットワークに接続する

オンライン請求ネットワークに接続します。

注意

オンライン請求システムの利用後は、必ずネットワークの切断（手動）を行ってください。画面を右上の【×】（閉じる）ボタンで閉じた場合、ネットワークが切断されていない場合があります。



1. 【スタート】ボタンをクリックします。

「スタートメニュー」画面が表示されます。



2. 「設定」をクリックします。

「設定」画面が表示されます。



3. 「ネットワークとインターネット」を選択し、「ダイヤルアップ」をクリックします。

「ダイヤルアップ」画面が表示されます。



4. 【接続】ボタンをクリックします。

補足

【接続】ボタンがない場合、「オンライン請求」を選択してから【接続】ボタンをクリックしてください。



「オンライン請求 接続済み」と表示されれば接続できています。

確認後、右上の【×】（閉じる）ボタンをクリックして、画面を閉じます。

3.2 ネットワークを切断する

オンライン請求ネットワークの接続を切断します。



1. **【スタート】ボタンをクリックします。**

「スタートメニュー」画面が表示されます。



2. **「設定」をクリックします。**

「設定」画面が表示されます。



3. **「ネットワークとインターネット」を選択し、「ダイヤルアップ」をクリックします。**

「ダイヤルアップ」画面が表示されます。



4. 【切断】ボタンをクリックします。

確認

【切断】ボタンがない場合、「オンライン請求」を選択してから【切断】ボタンをクリックしてください。



「オンライン請求 未接続」と表示されれば切断できています。

確認後、右上の【×】(閉じる)ボタンをクリックして、画面を閉じます。